

豎型自動連続遠心分離機

概要：

クーラント液に含有される微細なスラッジを分離して取り出すには、従来、遠心分離機による方法がとられてきました。しかし、分離したスラッジは機械を止めて手作業、又は機械的に排出する方法であるため、排出作業が面倒であり、遠心分離機が設置してあっても結果的に役目を果たさず、全く無駄になっている例も多くありました。

弊社の「豎型自動連続遠心分離機」は、以上のことを解決することができます。

* スラッジを高効率で連続分離、排出、循環液は常にクリーン

- 1：クーラント液の劣化防止
- 2：加工精度の向上
- 3：不良品の排除
- 4：加工機械装置の性能維持
- 5：工具寿命の延長
- 6：スラッジ排出時間の節約（機械稼働率向上）
- 7：環境汚染防止に寄与

特徴：

1. 主機の起動スイッチと連動させて、ポンプと遠心分離機を起動すると、後はスラッジボックスに溜まったスラッジを捨てるだけで連続的にスラッジを排出し続けます。
2. 本機は豎型構造になっており、設置スペースが狭くてすみます。
3. 液は上部供給口より供給し、クリーン液は側面より、スラッジは下部排出口より連続的に排出されますので、取り扱いが簡単です。



製造、発売元  **マトヤ技研工業** 株式会社

装置仕様：

モーター AC 3 200/220V 2.2Kw 4P
流量 油 Max1200L/h
回転数（遠心効果） 1750rpm（410G）
起動はインバータ制御方式

外観寸法：

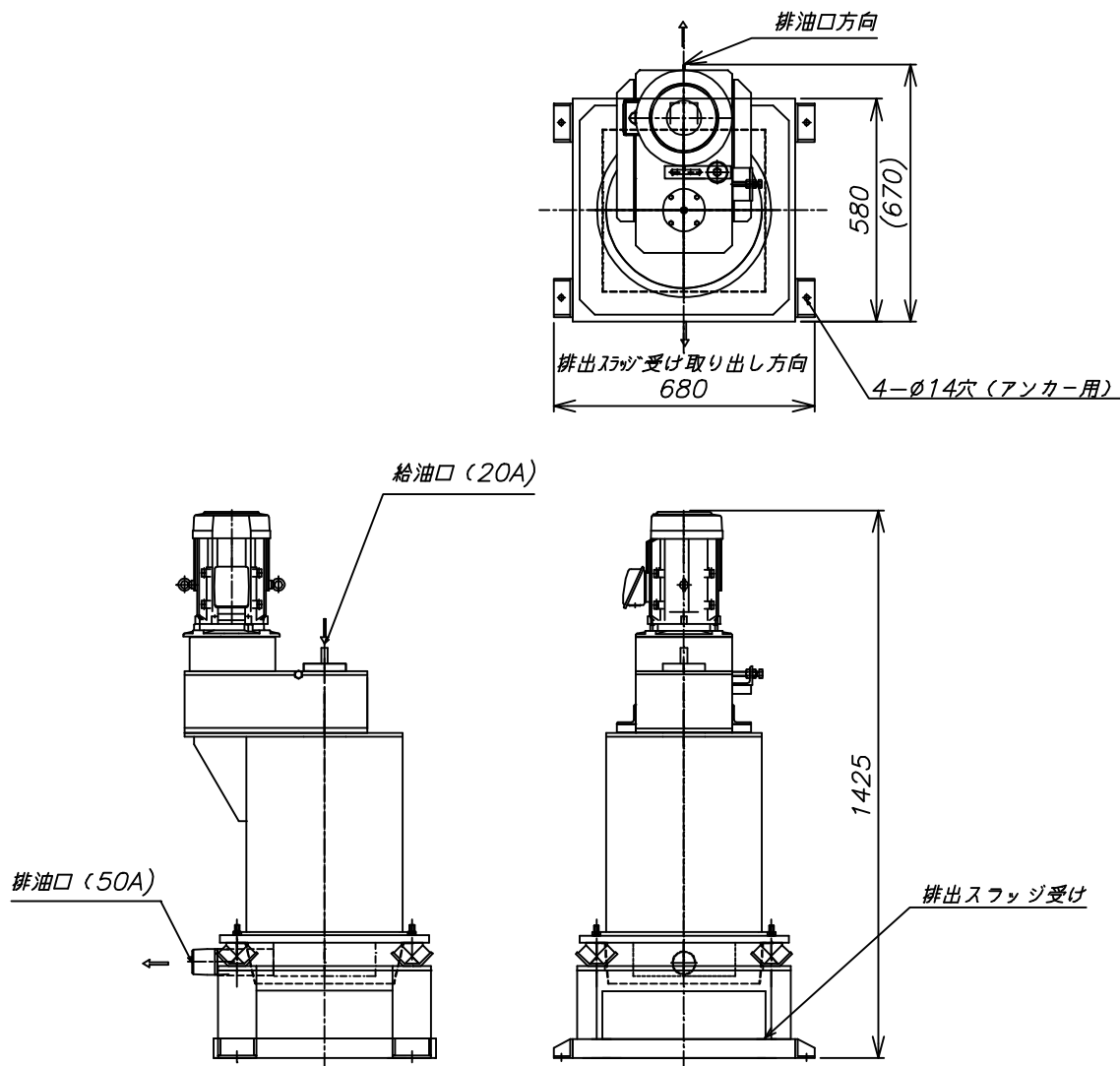

本カタログは改良のため予告なく変更することがあります。